

# Wyspa



profim



„Als wir mit Wyspa begonnen haben, gab es noch keine vergleichbaren Produkte auf dem Markt. So konnten wir frei und ohne Einschränkungen oder Referenzen einen neuen Archetypen von Möbeln entwerfen. Bis jetzt gab es Trennwände und Polstermöbel, aber Wyspa kombiniert beides auf einzigartige Weise.“

**Christopher Schmidt, Mugi Yamamoto**  
Produktdesigner, ITO Design



**reddot design award**  
winner 2015

Ein neuer Archetyp.





Wyspa schafft neue Freiheiten in der Gestaltung individueller Räume für unterschiedlichste Situationen. Das innovative Design mit seinem einzigartigen abschirmenden Rückenelement fügt sich perfekt in die offenen Umgebungen moderner Architektur ein und bildet atmosphärische Inseln. So schafft Wyspa nicht nur Räume in Räumen, sondern lebendige Orte für persönliche Begegnungen.

















## Design

Ob als Ort für spontane Meetings, konzentrierte Kommunikation oder als Ruheinsel – Wyspa wurde für die Anforderungen moderner kollaborativer Arbeitswelten gestaltet. Gewürdigt und herausgestellt von der internationalen Jury des Red Dot 2015, ist die Kollektion mehr als nur einzigartiges Design. Sie ist Funktionalität, die ein Interieur mit einzigartiger Atmosphäre entstehen lässt.



reddot design award  
winner 2015

# Sorgfältige Verarbeitung

Jedes Element bei Wyspa zeichnet sich durch präzise Verarbeitung aus. Die Auswahl der Stoffe, Nähte und technischen Lösungen verleiht der Kollektion eine kompromisslose Wertigkeit.







## Akzente setzen

Dank seiner unverwechselbaren Form und seines farbenfrohen Gesichts prägt Wyspa die Atmosphäre seiner Umgebung. Dabei kann sein Charakter dank einer breiten Palette verfügbarer Textilien und Farbtöne vielfältig variiert werden.

# Konfigurieren Sie Ihre Produkte

Bitte diese Codes bei Bestellungen verwenden.

Wyspa



Produkttyp



Sessel

12



2-er Sofa

22



3-er Sofa

32



Gerade Trennwand

SW1



Gerade Trennwand<sup>1</sup>

Wandhalterung

SW1 HA



Eckwand

TW

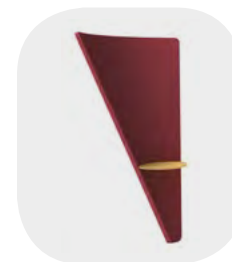

Eckwand mit Tablar

TWB





## Polster

Polsterfarbe

BEZEICHNUNG

Es ist möglich Wyspa ohne Mehrpreis zweifarbig zu bestellen:  
A - Kissen und Wände,  
B - Schale.  
z.B. ST-5/ST-6 (ST-5 - A, ST-6 - B) <sup>2</sup>

## Tablar der Eckwand <sup>3</sup>

Farbe

BEZEICHNUNG



H13

Buche



HO6

Eiche



HO12

Eiche



HO11

Eiche

<sup>1</sup> Erlaubte Parameter des Fernsehers: Max. Bildschirmdiagonale – 46", Max. Gewicht – 35 kg.

<sup>2</sup> Nur bei Versionen 12, 22, 32.

<sup>3</sup> Betrifft Version TWB.

# Abmessungen

Die Abmessungen dienen zur Orientierung und können sich abhängig von der ausgewählten Konfiguration des Produktes unterscheiden.  
Messmethode unter dem Link: [www.profim.de/Messmethode\\_fur\\_die\\_Katalogmasse.pdf](http://www.profim.de/Messmethode_fur_die_Katalogmasse.pdf)

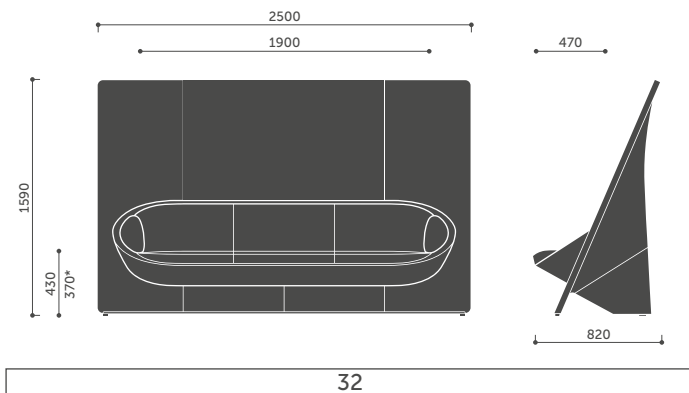
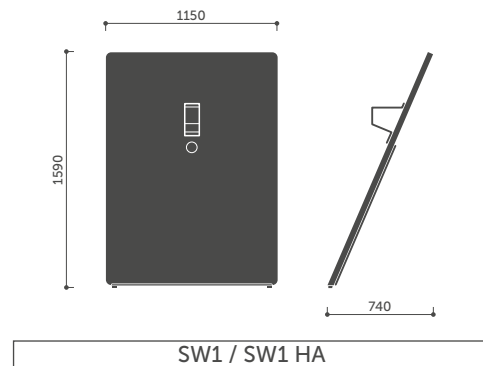
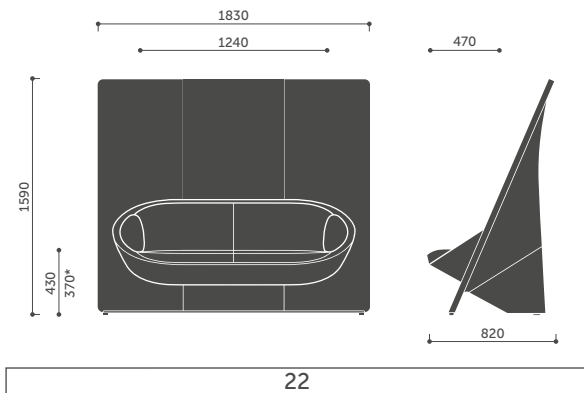
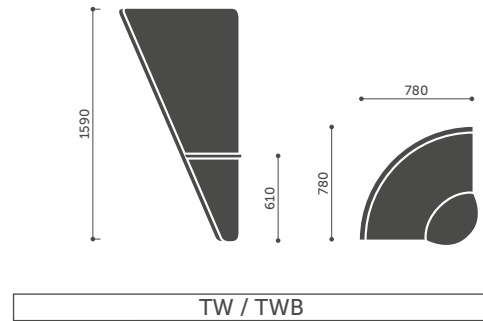
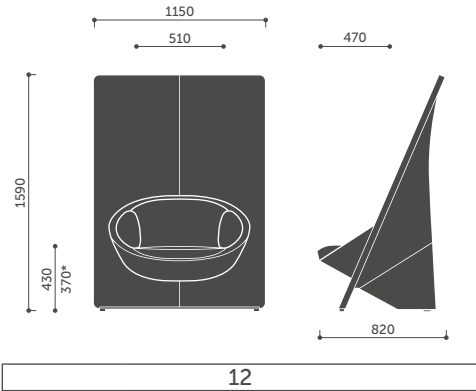

\* Die Sitzhöhe nach DIN EN 16139 (mit Belastung) gemessen.

Mit Rücksicht auf Größe und Gewicht der Kollektion werden zur Entladung mindestens 4 Personen benötigt.  
Die Kartons werden standardmäßig auf Holzpaletten befördert, die mit Rollen ausgestattet sind.



# Profim und unsere Umwelt

In unserer Tätigkeit setzen wir Strategien der nachhaltigen Entwicklung ein. Wir arbeiten verantwortlich, zu Gunsten unserer Kunden, Mitarbeiter, Lieferanten und der örtlichen Bevölkerung, aber immer umweltfreundlich.

Um unsere Ziele sicher zu erreichen, haben wir ein Umweltmanagementsystem gemäß ISO 14001-Norm eingeführt, welches einen umfassenden Ökologieansatz gewährleistet. Wir beachten und beurteilen, wie Wyspa die Umwelt während seines ganzen Lebenszyklus beeinflusst- inkl. Entwicklung, Einführungs- und Produktionsprozess, Bestellungsrealisation und Lieferung, Benutzung des Produktes bis zum Recycling.



Um weitere Informationen zu diesem Produkt zu erhalten, scannen Sie bitte den QR-Code.



# Wyspa Produkt – Ökokarte

(für die Version Wyspa 12)

Komponenten:

Metall	kg	%
Stahl	16,23	31,7
Kunststoffteile	kg	%
Polyurethan (PUR)	13,26	25,9
Polypropylen (PP)	1,95	3,8
Polyethylen	0,81	1,6
Andere	kg	%
Bezüge	3,10	6,1
Holzteile	15,81	30,9
<b>Gewicht</b>	<b>51,16</b>	<b>100,0</b>

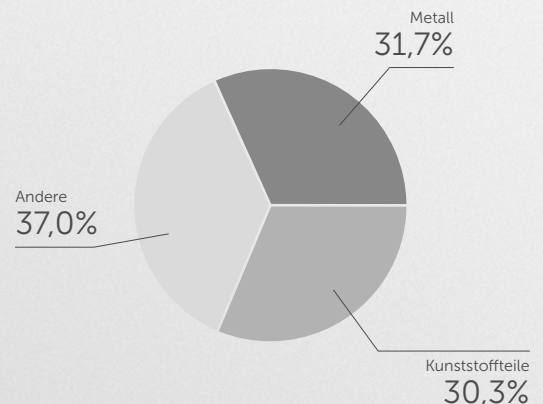

Dieses Produkt enthält keine chemischen Verbindungen, die schädlich für die menschliche Gesundheit oder die Umwelt sind (einschließlich PVC, Chrom (VI), Quecksilber oder Blei).

[www.profim.de](http://www.profim.de)

Wir behalten uns Änderungen der Produkte im Sinne einer technischen Weiterentwicklung oder Änderungen in Form und Farbe vor. Die Farben, die im Katalog zu sehen sind, können von faktischen Farben abweichen.



**CHROMIUM (III)**  
Eco-Friendly Technology

**CHROM (III)**  
Umweltfreundliche  
Technologie





Ihr Fachhandelspartner:

**weber** büro- & objekteinrichtung GmbH

Dieselstr. 11a

86368 Gersthofen

T. 0821.262352-1

F. 0821.262352-2

E. [info@weber-einrichtungen.de](mailto:info@weber-einrichtungen.de)

[www.weber-einrichtungen.de](http://www.weber-einrichtungen.de)



**weber**

büro- & objekteinrichtung



PROJEKT. NEUES BÜRO